

SGLB-0 SERIE SIGNATURE CAJA DE NIVEL DE GRADO CON PROTECCIÓN **SELFLOCK™**



SELFLOCK™

La línea de cajas de nivel de grado de polietileno de alta densidad (HDPE) Signature Series SGLB-0 viene de serie con un disco con logotipo personalizable y el **SELFLOCK™** patentado mecanismo de bloqueo automático.

CARACTERISTICAS

- Diseñado para aplicaciones de áreas verdes/peatonales
- Dispositivo de perno cautivo, que se abre con $\frac{1}{4}$ de vuelta
- No se pueden perder, extraviar o no volver a instalar pernos en la unidad
- Presione/empuje la tapa para cerrarla y se bloqueará automáticamente en su lugar (con un “clac” audible)
- Protege su inversión y garantiza la protección necesaria para su red
- Elimina el riesgo de que las tapas se salgan flotando o sean arrojadas por las cortadoras de césped (es decir, reduce la responsabilidad potencial)

PROTECCIÓN SIMPLE Y SIN PREOCUPACIONES



SELFLOCK™ se cierra y sella con un "clik" audible



El dispositivo de perno cautivo se abre con solo 1/4 de vuelta



Se muestra con el dispositivo de localización de marcador

DIMENSIONES

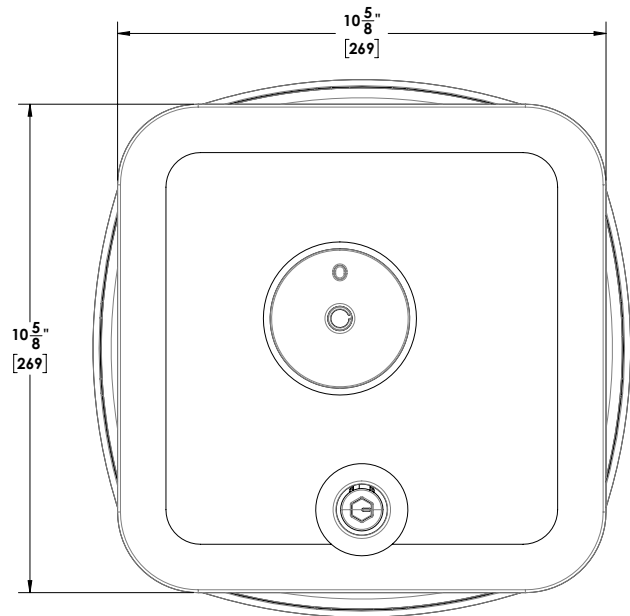
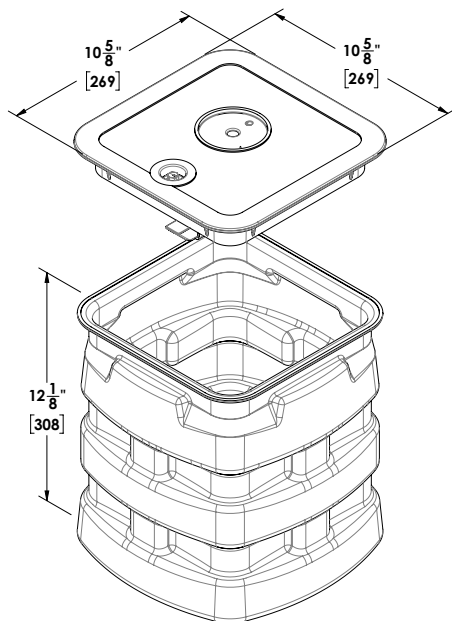

CHANNELL

Where The Industry Connects.

www.channell.com