

SGLB-2 SERIE SIGNATURE CAJA DE NIVEL DE GRADO CON **SELFLOCK**™ PROTECCIÓN



SELFLOCK™

La línea de cajas de nivel de grado de polietileno de alta densidad (HDPE) Signature Series SGLB-2 viene de serie con un disco con logotipo personalizable y el **SELFLOCK**™ patentado mecanismo de bloqueo automático.

CARACTERISTICAS

- Diseñado para aplicaciones de áreas verdes/peatonales
- Dispositivo de perno cautivo, que se abre con $\frac{1}{4}$ de vuelta.
- No se pueden perder, extraviar o no volver a instalar pernos en la unidad
- Presione/empuje la tapa para cerrarla y se bloqueará automáticamente en su lugar (con un “clik” audible)
- Opción de bloqueo secundario
- Puerto de caída temporal
- Protege su inversión y garantiza la protección necesaria para su red
- Elimina el riesgo de que las tapas se salgan flotando o sean arrojadas por las cortadoras de césped (es decir, reduce la responsabilidad potencial)

PROTECCIÓN SIMPLE Y SIN PREOCUPACIONES



SELFLOCK™

se cierra y sella con un "clik" audible.



El dispositivo de perno cautivo se abre con solo 1/4 de vuelta.



Se muestra con dispositivo de localización de marcador opcional

DIMENSIONES



Puerto de caída temporal



Función de bloqueo secundario que utiliza pernos opcionales

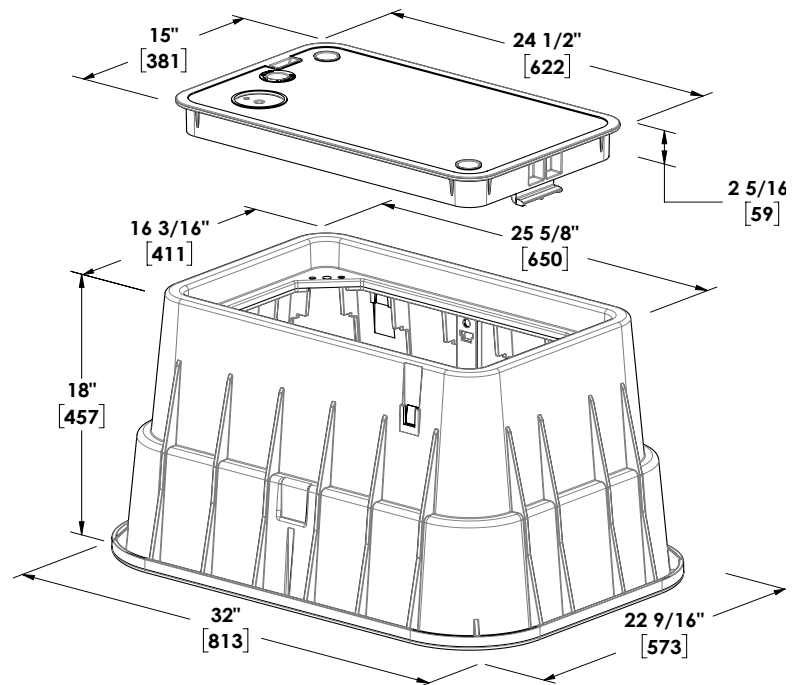

CHANNELL

Where The Industry Connects.

www.channell.com